

# К вопросу о некоторых нумизматических загадках монетной чеканки Новгорода и Пскова XV–XVI вв.

Юрий ДЕНИСЕНКО



Член ОО «Белорусское нумизматическое общество», Республика Беларусь, г. Минск, e-mail: dyn291171@tut.by

История изучения российских монет насчитывает уже не одну сотню лет. Однако до сих пор в российской нумизматике осталось множество неразрешенных загадок. Одной из них является вопрос принадлежности букв-дифферентов на монетах Новгорода и Пскова XV в. – нач. XVI в. Попробуем разобраться в этом вопросе.

При определении букв-дифферентов будем исходить из предположения, что они соответствуют не «денежникам», а лицам, являвшимся ответственными за чеканку. Сначала рассмотрим новгородскую и псковскую чеканки после присоединения их к Московскому государству. Начнем с новгородской.

По версии автора ответственными за чеканку были княжеские наместники. Дифферент соответствовал любому из них, кто назначался Великим князем. После соответствующего анализа информации из разных источников [4–15], был составлен перечень новгородских наместников. Для сопоставления его с монетными дифферентами разделим интересующую нас эмиссию на несколько этапов.

1. «Великокняжеская» новгородская чеканка, которая хорошо описана в статье М.А. Львова [1]. Исходя из анализа размещенной там информации, можно нарисовать упрощенную схему чеканки этого

периода (*рисунок 1*), добавив данные по наместникам и их соответствию дифферентам.

По мнению автора, весной 1478 г. ввиду достаточной «лояльности» Ивана III (1462–1505) [16] чеканка была продолжена «старыми» штемпелями с надписью: «ВЕЛИКОГО НОВГОРОДА» с последующим добавлением «великокняжеских» реверсов. Об этом нам говорит наличие такого реверса «ДЕНГА» № I (*рисунок 1*), который имеет штемпельные связи только с монетами «независимой» чеканки, а также то, что средний вес последних «независимых» монет составляет около 0,76 г, что соответствует «великокняжеским» на начальном этапе (монеты «ДЕНГА» № I, II на *рисунке 1*) [1].

Сначала было 4 наместника. Воевода И.В. Булгак-Патрикеев (буквы Б-И) был назначен примерно в середине 1478 г. после смерти И.В. Оболенского-Стриги. Затем изготавливаются новые «великокняжеские» комплекты с буквами С-О (ДЕНГА № 2 на *рисунке 1*) – И. Станицев и Я. Оболенский. Далее после некоторой паузы чеканка разделилась на две части, или два денежных двора. На первом «били» новгородки с надписью «ДЕНГА» + дифферент С-О (ДЕНГА № 3 на схеме *рисунка 1*), а также без букв. Средний вес – заниженный (0,72 г) [1]. На втором – с надписью «ПЕЧАТЬ» + дифферент Ф. Средний вес – как у «независимых» новгородок (0,8 г) [1]. Между монетными дворами периодически происходил обмен штемпелями реверсов. Зеленый цвет на *рисунке 1* – предположительно фальшивая чеканка «старыми» штемпелями с низким средним весом 0,7 г [1].

Обе «заниженные» чеканки могли, в итоге, спровоцировать волнения, аналогичные 1447 г., которые привели к изгнанию наместников и новому походу Ивана III на Новгород осенью 1479 г. На этот раз Иван III поступил жестко [16]. По нашему мнению, именно после этих событий, дабы показать уже полное подчинение Москве, чеканка Новгородской монеты была возобновлена (предположительно в марте 1480 г.) с титулом «ОСПОДАРЬ» и Московским «ездецом».

2. Чеканка от имени «Осподаря всея Руси» при Иване III. Используя информацию из книги В.В. Зайцева [2] и статьи И.В. Волкова о втором денежном дворе [3], отобразим ее упрощенную схему на *рисунке 2* и *рисунке 3*, опять добавив данные о наместниках и дифферентах.

Переход к «осподарской» чеканке осуществлен на 1-м денежном дворе с помощью штемпелей «великокняжеских» денег, а на 2-м денежном дворе – посредством штемпелей медных «великокняжеских» пул

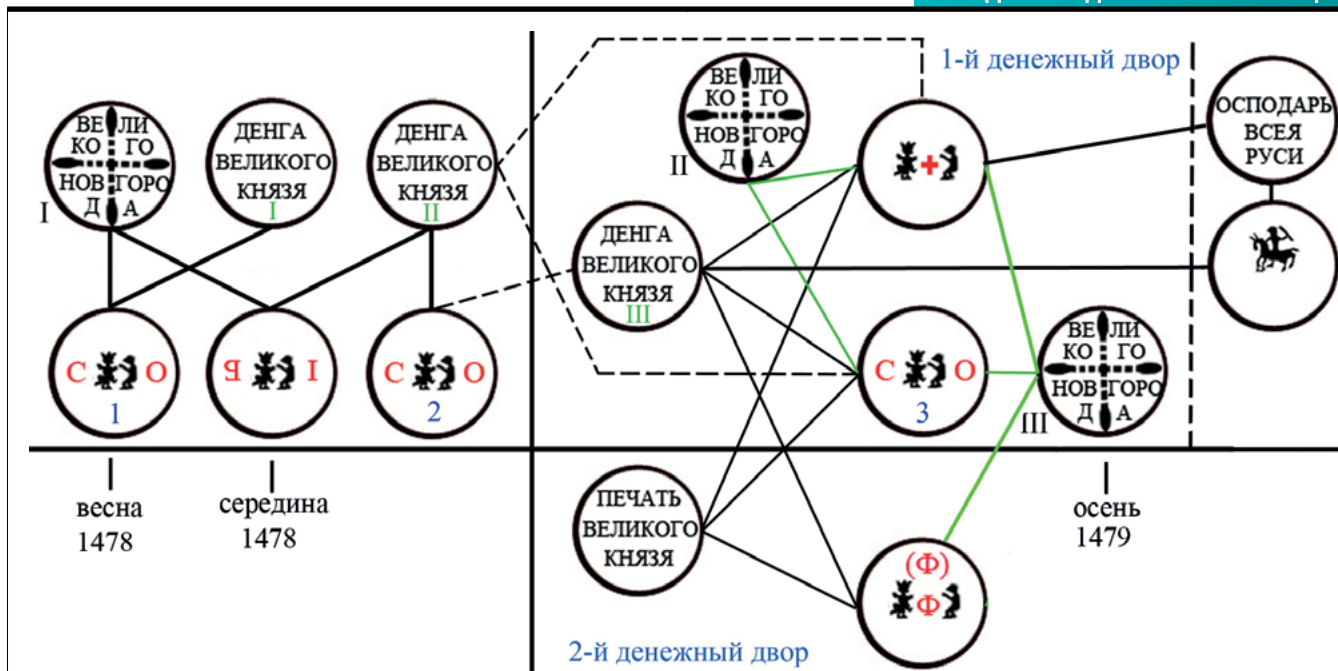

Дифферент	Софийская (владычицкая) сторона	Годы	Торговая (купеческая) сторона
–	Оболенский-Стрига Иван Васильевич	02.1478–весна 1478	Шуйский-Китаев Василий Федорович
Я – I	Булгак-Патрикеев Иван Васильевич	сер. 1478–1479	
О – С	Оболенский Ярослав Васильевич	02.1478–1479	Станицев Иван Зиновьевич
Ф		1478–1479	Шуйский-Китаев Василий Федорович (Василий Федоров сын Шуйского) (чеканка на втором денежном дворе)

Упрощенная схема «великокняжеской» новгородской чеканки

Рисунок 1

с изображением птицы (рисунки 2, 3). Причем, по версии автора, сначала для пул был изготовлен новый штемпель реверса «ОСПОДАРЬ». С его помощью «выбито» в меди небольшое количество пул, а потом, после решения начать чеканить серебряные денги с дифферентом **IA, A** (ОСПОДАРЬ № II на рисунке 2), этот штемпель и старый «великокняжеский» от пула пошли в работу, но уже для изготовления монет в серебре (рисунок 3). Таким образом, после прекращения чеканки серебряных денег с дифферентом **Ф** (осень 1479 г.) 2-й денежный двор непродолжительно «бил» медные «великокняжеские» пулы с изображением птицы в период с осени 1479 г. до весны 1480 г.

С сентября 1481 г. стало 2 наместника Г.В. Морозов-Поплева и В.Ф. Шуйский-Китаев, штемпеля по-прежнему оставались ручной резки (ОСПОДАРЬ № I и М № 1 на рисунке 2). Но через некоторое время перешли на их изготовление с помощью маточника. Вследствие этого появился новый комплект (ОСПОДАРЬ № III и М № 2 на рисунке 2). Когда же это произошло? Если предположить, что чеканка началась с марта 1480 г., и шла равномерно, то до прихода Морозова-Поплевы (сентябрь 1481 г.) прошло 17 месяцев.

Исходя из штемпельных данных И.В. Волкова [3], в этой цепочке известно 35 разновидностей (сочетаний аверс-реверс) монет ОСПОДАРЬ, т. е. около 2 разновидностей на 1 месяц работы. Причем 5 из них в начале чеканки относятся к монетам без буквы под изображением всадника. Это говорит нам о начале изготовления денег с дифферентом **О** примерно на два месяца (5/2) позже общего начала производства – ориентировочно с мая 1480 г. (рисунок 2). Значит, начало чеканки монет с дифферентом **IA, A** тоже май 1480 г., а это, в свою очередь, указывает на момент окончания чеканки медных пул с изображением птицы (рисунок 2). Из этого же источника [3] узнаем, что количество «ручных» разновидностей монет, соответствующих аверсу М № 1 на рисунке 2, всего 18. Если воспользоваться предыдущей формулой, то получаем, что примерно через 9 месяцев (18/2=9) после прихода Морозова-Поплевы началось использование маточника, т. е. в мае 1482 г. Работа 2-го денежного двора проходила изолированно от 1-го, обмена штемпелями между ними в этот период не зафиксировано, кроме единственного случая – факта появления штемпеля ОСПОДАРЬ от монет с

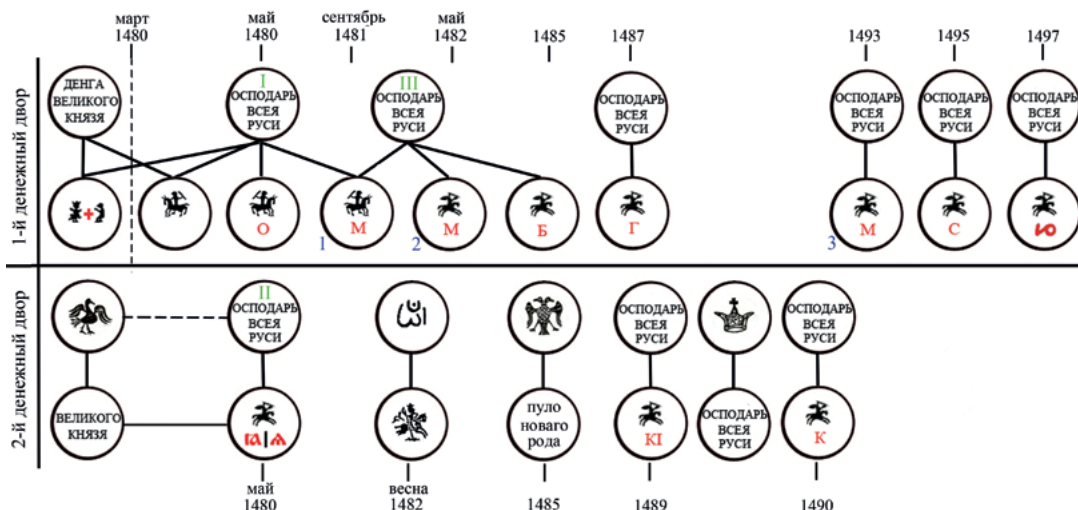

Дифферен- рент	Софийская (владычицкая) сторона / 1-й наместник	Годы	Торговая (купеческая) сторона / 2-й наместник
–	Булгак-Патрикеев Иван Васильевич	03.1480–08.1481	Шуйский-Китаев Василий Федорович
О	Оболенский Ярослав Васильевич	03.1480–08.1481	Станицев Иван Зиновьевич
О, А (Я)	Оболенский Ярослав Васильевич (чеканка на втором денежном дворе)	05.1480–08.1481	
М	Морозов-Поплева Григорий Васильевич	09.1481–II. пол.1482	Шуйский-Китаев Василий Федорович
М	Нет данных (возможно Морозов-Поплева Григорий Васильевич)	II.пол.1482–1485	Нет данных (возможно Бледный-Шуйский Василий Васильевич)
Б	Кошкин-Захарьин Яков (Иаков) Захарьевич	1485–1487	Нет данных (возможно Бледный-Шуйский Василий Васильевич)
КИ	Кошкин-Захарьин Яков (Иаков) Захарьевич (чеканка на втором денежном дворе)	1487–1489	Кошкин-Захарьин Юрий (Георгий) Захарьевич
Г	Кошкин-Захарьин Яков (Иаков) Захарьевич	1487–1489	Кошкин-Захарьин Юрий (Георгий) Захарьевич
К	Кошкин-Захарьин Яков (Иаков) Захарьевич (чеканка на втором денежном дворе)	1490–1493	Плещеев Петр Михайлович
М	Плещеев Петр Михайлович (Петр Михайлов сын Плещеев)	1493–1495	Нет данных
–	Пенко-Ярославский Даниил Александрович	1495	Оболенский-Лыко Иван Владимирович
С	Ярославский Семен Романович	1495–1496 1496–1497	Оболенский-Лыко Иван Владимирович Пенко-Ярославский Даниил Александрович
Ю (Ю)	Оболенский-Лыко Иван Владимирович	1497	Нет данных
Ю (Ю)	Нет данных (возможно Оболенский-Лыко Иван Владимирович)	1498–1499	Челяднин Андрей Федорович
–	Копычев-Лобан Иван Андреевич	1500	Челяднин Андрей Федорович
–		1500–1501	Шуйский Немой Василий Васильевич
–		1501	Ярославский Семен Романович
–	Щеня-Патрикеев Даниил Васильевич	1502–1505	Шуйский Немой Василий Васильевич

Упрощенная схема «осподарской» новгородской чеканки при Иване III

Рисунок 2



Схема «осподарской» чеканки монет на двух денежных дворах Новгорода (использованы прорисовки монет из [2], [3], [18])

Рисунок 3

буквами **IA**, **A** (2-й денежный двор) на 1-м дворе в период изготовления на нем монет с буквой **M** (рисунок 3). По данным И. Волкова [3], это примерно 14-я разновидность в цепочке, что соответствует 7-му месяцу работы Морозова-Поплевы, или марту 1482 г. Таким образом, 2-й денежный двор продолжал «бить» монеты под руководством Я. Оболенского даже после его ухода с должности наместника в августе 1481 г. скорее всего на правах откупа. Работа осуществлялась гораздо интенсивнее, по всей видимости, на нескольких «линиях», т. к. разновидностей монет с буквами **IA**, **A** гораздо больше, чем с буквой **O** [3].

В период 1487–1489 гг. Я. Кошкин-Захарьин (буквы **KI**) руководил Новгородом совместно со своим братом Юрием (Георгием). Причем Я. Кошкин чеканил денгу на 2-м денежном дворе, а его брат (буква **Г**) – на 1-м (рисунок 2). Исходя из редкости (**R4** по Зайцеву [2]), чеканка монет с буквами **KI** длилась не более нескольких месяцев. Скорее всего, это обусловлено решением снова «бить» медные пула (с короной на аверсе), чеканка которых также была очень короткой. Похоже, что обе эти эмиссии «уложились» в период 1489–1490 гг. (рисунки 2, 3). Когда на 2-м денежном дворе чеканка медных пул прекратилась – возобновилась эмиссия серебряных денег Я. Кошкина, но уже с буквой **K**. Об этом нам говорит штемпельная связь по реверсу **ОСПОДАРЬ** между ними (рисунок 3).

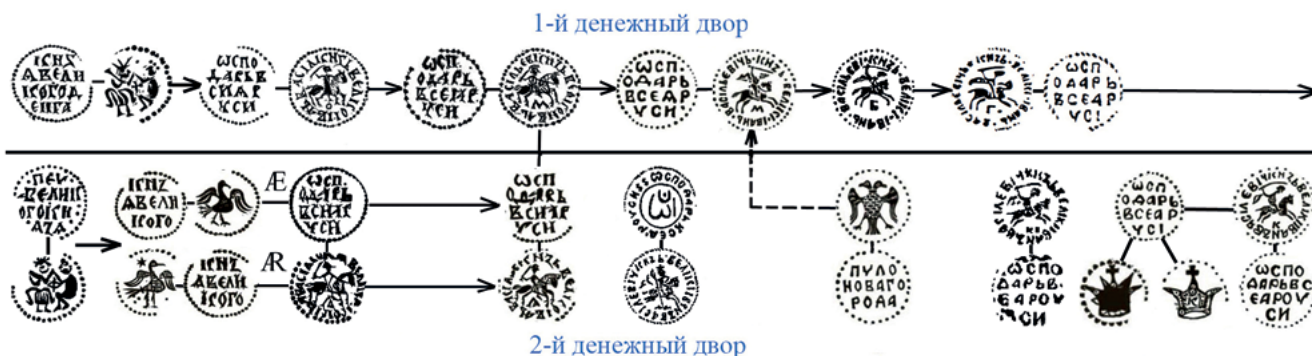
Нетрудно заметить, что на серебряных денгах Я. Кошкина (2-й денежный двор) имеются две отличительные черты, которых нет на монетах, чеканенных на 1-м денежном дворе. Это характерное написание слова «РОУСИ», а также отчества Ивана III «ВАСИЛЕВИЧ». Точно такое же написание имеют новгородки с арабской надписью «ИБАН». Поэтому изготовление последних автор тоже относит ко 2-му денежному двору (рисунки 2, 3). С учетом того, что денга «ИБАН» имеет разновидность, изготовленную штемпелем «ручной» резки, то сделать ее могли только после окончания чеканки денег с дифферентом **IA**, **A**, но до внедрения маточника, т. е. в период с марта 1482 г. по май 1482 г. Кстати, надпись «ВАСИЛЕВ» в легенде есть еще только на монете именно с буквами **IA**, **A** (Зайцев № 95.2 [2]). Затем была изготовлена «маточниковая» пара штемпелей денги «ИБАН». Определенно их чеканка осуществлялась, прежде всего, в политических целях для привлечения сторонников в арабоязычных землях, ранее входивших в состав Золотой Орды,

а также с целью демонстрации своей «независимости» от Большой Орды в свете недавнего противостояния на реке Угре и последующей смерти хана Ахмета. Москва в это время проводила политику «собирания» не только земель русских, но и бывших золотоордынских. Наибольший интерес в этом плане представляло Казанское ханство. Этой эмиссией Иван III хотел показать преемственность нынешнего Московского государства по отношению к «старой» Московии в составе Орды, когда чеканка монет осуществлялась на двуязычной основе. Но в данном случае вместо имени хана было арабское имя князя Московского, чего, конечно, не могло быть раньше в силу подчиненности его хану Золотой Орды. Обозначенный автором на рисунке 2 период чеканки денги «ИБАН» (весна 1482 г. – 1485 г.) вполне согласуется с историческими событиями [16]. Согласно им, Иван III в начале 1482 г. начал подготовку к Казанскому походу, а в 1485 г. «поставил» в Казани «своего» хана – Мухаммеда-Амина. Тогда чеканка, по всей видимости, и была прекращена, т. к. Иван III подумал, что цель достигнута. Он же не предполагал, что конфликт затянется до 1487 г.

Становится возможным установить примерное время чеканки медных пул с двуглавым орлом, т. к. известна «маточниковая» серебряная денга с буквой **M** и следами от плохо зачищенного штемпеля такого пула (рисунок 3, связь обозначена пунктиром). По мнению автора, их начали «бить» после окончания чеканки денег «ИБАН» на 2-м денежном дворе в конце эмиссии монет с дифферентом **M** на 1-м дворе, т. е. где-то с 1485 г. Чеканка продолжалась примерно до 1489 г. (рисунок 2). В дальнейшем их эмиссия возобновилась, но уже после 1493 г. Также можно определить, когда чеканились серебряные четверицы с изображением птицы и легендой **ОСПОДАРЬ**. Это, возможно, произошло в период с марта 1480 г. (общее возобновление чеканки) по май 1480 г., когда была прекращена чеканка медных пул с изображением птицы. Скорее всего, новая власть после событий 1479–1480 гг. решила убрать с монет «птицу» как «суверенный» символ города. Сразу после этого или через некоторое время, но в соответствии с этим же решением, была начата чеканка «осподарских» черверец с «владимирским барсом» ручной резки штемпелей, которые в последний стали «маточниковыми».

В последующие годы чеканка новгородских денег осуществлялась только на 1-м денежном дворе (рисунок 2). Наместником в 1497 г. становится И.В. Обо-

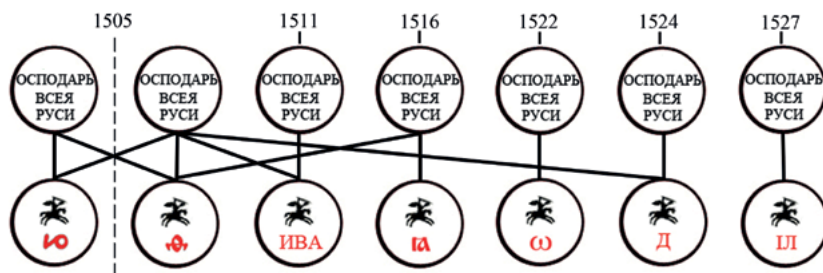

Дифферен- рент	1-й наместник	Годы	2-й наместник
–	Нет данных	1505–1506	Шуйский Немой Василий Васильевич
		1507	Нет данных
☩ (Ф)	Давыдов Хромой Григорий Федорович (Григорий Федоров сын Давыдов)	1508	Беззубцев Михаил Константинович
☩ (Ф)	Щеня-Патрикеев Даниил Васильевич	1508–1509	Давыдов Хромой Григорий Федорович (Григорий Федоров сын Давыдов)
–	Щеня-Патрикеев Даниил Васильевич	1510	Шуйский Немой Василий Васильевич
ИВА	Нет данных (возможно Морозов-Поплевин Иван Григорьевич)	1511–1513	Шуйский Немой Василий Васильевич
ИВА	Морозов-Поплевин Иван Григорьевич	1514	Шуйский Немой Василий Васильевич
IA(IA)	Морозов-Поплевин Иван Григорьевич	1515	Ростовский Александр Владимирович
	Ростовский Александр Владимирович	1516	Морозов-Поплевин Иван Григорьевич
–	Ростовский Александр Владимирович	1517	Тучков-Морозов Михаил Васильевич
		1517–1518	Шуйский Немой Василий Васильевич
		1518–1519	Воронцов Михаил Семенович
		1519	Бутурлин Всячина Иван Никитич
		1520	Нет данных
Ω	Ростовский Александр Владимирович	1522	Ω(Ω)боленский-Стригин Иван Иванович
	Ω(Ω)боленский-Стригин Иван Иванович	1523–1524	Нет данных (возможно дворецкий Сабуров Иван Константинович)
Д	Добрынский-Симский Хабар Иван Васильевич	1524–1525	Стригин-Шиха Василий Иванович
		1526–1527	Нет данных (возможно дворецкий Морозов Иван Семенович)
Л	Нет данных (возможно Ляцкий Иван Васильевич)	1527	Нет данных
–	Нет данных	1528–1530	Горбатый-Шуйский Кислый Михаил Васильевич
–	Федор Мелик-Тагирович	1531	Горбатый-Шуйский Кислый Михаил Васильевич
–	Нет данных	1532–1533	Нет данных
–	Горбатый-Шуйский Борис Иванович	1534	Нет данных
		1535	Воронцов Михаил Семенович

Упрощенная схема «осподарской» новгородской чеканки при Василии III

Рисунок 4

ленский-Лыко. Возможно, именно ему принадлежит дифферент **Ю**, который можно расшифровывать как лигатуру **ИЮ**, а не как букву **Ю**. Посредством этих «новгородок» осуществлен переход к денгам Василия III с дифферентом **Ю**. Но как такое могло быть, ведь после И. Оболенского с 1500 г. наместниками были еще несколько человек (рисунок 2)? Дело в том, что в марте 1499 г. сын Ивана III Василий Иванович был объявлен Великим князем Новгородским и Псковским и «пожалован» этими городами. Вероятно, на первых порах новый князь поменял «формулу» назначения ответственного за эмиссию и определил им И. Оболенского вне зависимости от того, был он наместником или нет.

3. «Осподарская» чеканка при Василии III. Опять же, с учетом информации в книге В.В. Зайцева [2] и данных о наместниках, отобразим эту денежную эмиссию на рисунке 4.

В период с 1505 г. по 1509 г., скорее всего, Великий князь назначил ответственным за чеканку именно Г.Ф. Давыдова Хромого, который сам наместничал в 1508–1509 гг. Примечательно, что этот боярин уже в 1506 г. был при дворе Д.В. Ховрина – казначея Василия III [8], что могло сыграть

немаловажную роль в выборе «главного» за городскую чеканку.

С 1510 г., по версии автора, дифференты становятся «составными», т. е. содержат «реквизиты» двух наместников. Например, дифферент **ИВА** – **И**ван Морозов и **В**Асилий Шуйский, дифферент **ІА** (сочетание **И** и **А**) – **И**ван Морозов и **А**лександр Ростовский. Через некоторое время опять произошла смена «политики» – буква снова стала обозначать одного наместника. Дифферент в виде **Ю** «омеги» можно приписать И.И. Оболенскому-Стригину, т. к. эта буква часто использовалась в начале слова вместо «О». Последними «дифферентными» новгородками в чеканке Василия III являются денги с буквами **ІЛ**. По мнению автора, это инициалы **И**вана **Л**яцкого. Он был авторитетным московским боярином, но попал в опалу после приезда из посольства к Польскому королю (апрель 1527 г.), а в 1528 г. был и вовсе «сослан» наместником в Псков. Думаю, что до этого он в 1527 г. успел «побывать» в Новгороде.

Перейдем теперь к псковской чеканке в составе Московского государства. В очередной раз используя данные из книги В.В. Зайцева [2] и сведения о наместниках, упрощенно отобразим ее на схеме (рисунок 5).

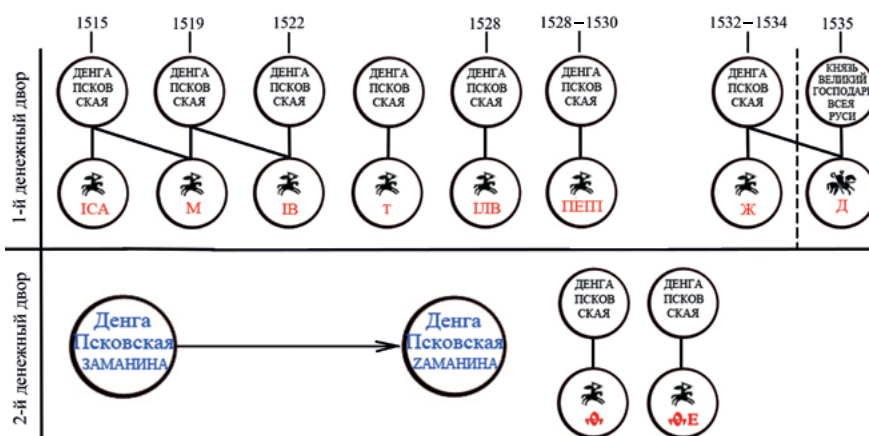

Номер периода	Дифферент	1-й наместник	Годы	2-й наместник
1	–	Давыдов Хромой Григорий Федорович	1510–1511	Челяднин Иван Андреевич
2	–	Шестунов Великий Петр Васильевич	1511–1514	Курбский Семен Федорович
3	–	Шуйский Иван Васильевич	1514	
4	<b>ІСА</b>	Шуйский <b>И</b> ван Васильевич	1515–1518	<b>С</b> абуров Андрей Васильевич
5	<b>М</b>	Горбатый-Шуйский Кислый <b>М</b> ихаил Васильевич	1519–1521	Хрипунов-Ряполовский Лобан Петр Семенович
6	–	<b>Нет данных</b>	1522	Пронский Юрий Дмитриевич
7	–	<b>Нет данных</b>	1523–1527	<b>Нет данных</b>
8	<b>ІЛВ</b>	Микулинский Василий Андреевич	1528	<b>Л</b> яцкий <b>И</b> ван <b>В</b> асильевич
9	<b>ПЕТ</b>	<b>Нет данных</b>	1528–1530	<b>Нет данных</b>
10	–	Пенков-Ярославский Хомяк Иван Данилович	1531	Волынский Иван Михайлович
11	–	<b>Нет данных</b>	1532–1533	<b>Нет данных</b>
12	–	Кубенский Михаил Иванович	1533–1534	<b>Нет данных</b>
13	<b>Д</b>	Кубенский Михаил Иванович	1534–1535	Воронцов Дмитрий Семенович

Упрощенная схема псковской чеканки при Василии III и Иване IV (по 1535 г.)

Рисунок 5

В Пскове во времена Василия III, по всей видимости, существовало также два денежных двора. По аналогии с Новгородом сначала дифферент являлся «составным», поэтому первому из них (ІСА) соответствует период с 1515 г. по 1518 г. (рисунок 5). Таким образом, в 1510–1514 гг. эмиссии на 1-м денежном дворе не было, только могла чеканиться денга «ЗАМАНИНА» на втором.

По версии автора, слово «ЗАМАНИНА» не обозначает «денежника» с прозвищем Заманин, а является производным от слова «землянин», которое употреблялось в это время на землях Велико-го княжества Литовского (ВКЛ) для обозначения землевладельца (земельника). Это отражено даже в Статуте ВКЛ за 1529 г. Как известно, связи между ВКЛ и Псковом в нач. XVI в. еще были достаточно сильны, даже в Псковских летописях можно обнаружить употребление «литвинских» слов. Как известно, язык Статута – старобелорусский. Но произношение по-белорусски этого слова будет через Я – «зЯмянин», т. е. старославянскими буквами «зЯмЯнин». Как и в случае со словом «псковскаяА» на монетах, которое при Василии III превратилось в «псковскАА», две буквы «Я» в слове «зЯмЯнина» могли стать двумя буквами «А». В итоге получилось «ЗАМАНИНА». То есть надпись на монете гласит, что это «денга псковская земельника». После 1510 г. Василий III конфисковал у псковских бояр много земельных угодий, которыми нужно было распоряжаться. Возможно, этими вопросами занимался некий специальный орган, который и чеканил эту монету.

С 1519 г. дифферент снова соответствует только одному из наместников. Неопределенными оказались монеты с буквами ІВ и Т. Они приходятся как раз на период 1522–1527 гг., когда нет данных о руко-

водителях города (рисунок 5). На монетах с дифферентом ІВ присутствует имя ИВАН, а это значит, что и наместником должен был быть человек именно с этим именем.

Дифферент ПЕТ (ПЕ + Т) автор связывает с И.Д. Пенковым-Ярославским (рисунок 5). По всей видимости, он совместно с неизвестным пока наместником был ответственным за чеканку в период с конца 1528 г. по 1530 г. Исходя из факта наличия комбинированных монет – пореформенный аверс Ивана IV «всадник с копьем» + реверс от монет с буквой Ж (рисунок 5), можно сказать, что денги с буквой Ж «били» в период с 1532 г. по 1534 г. от имени также пока не известного наместника. Дифференты Ф (Ф) и ФЕ (ФЕ) тоже остались не определены, как и время их чеканки, а также денежный двор, на котором она осуществлялась. Зато появилась возможность определить первый пореформенный дифферент уже при чеканке Ивана IV (1535 г.). Во-первых, на монете присутствует дифферент Д, а не А, как считалось ранее. Буква А на монетах была строчной, а не заглавной (рисунок 6). Во-вторых, буква Д как раз соответствует наместнику Дмитрию Воронцову (рисунок 5).

Теперь можно перейти к рассмотрению чеканки Новгорода и Пскова периода независимости. Начнем с Пскова. Наиболее полно с указанием штемпельных связей она рассмотрена А.С. Мельниковой [20]. Проанализировав данные, автор составил свое видение Псковской эмиссии – две упрощенные схемы: первая отражает чеканку монет до появления денег с барсом (рисунок 7), а вторая – после этого (рисунок 8).

По версии автора, дифференты принадлежали псковским посадникам, назначенным ответственными за чеканку. Скорее всего, это были



Сравнение написания букв Д и А на псковских и новгородских монетах (изобр. [www.coins.su/forum](http://www.coins.su/forum), [www.rus-moneta.ru](http://www.rus-moneta.ru), № 3273 из [20])

Рисунок 6

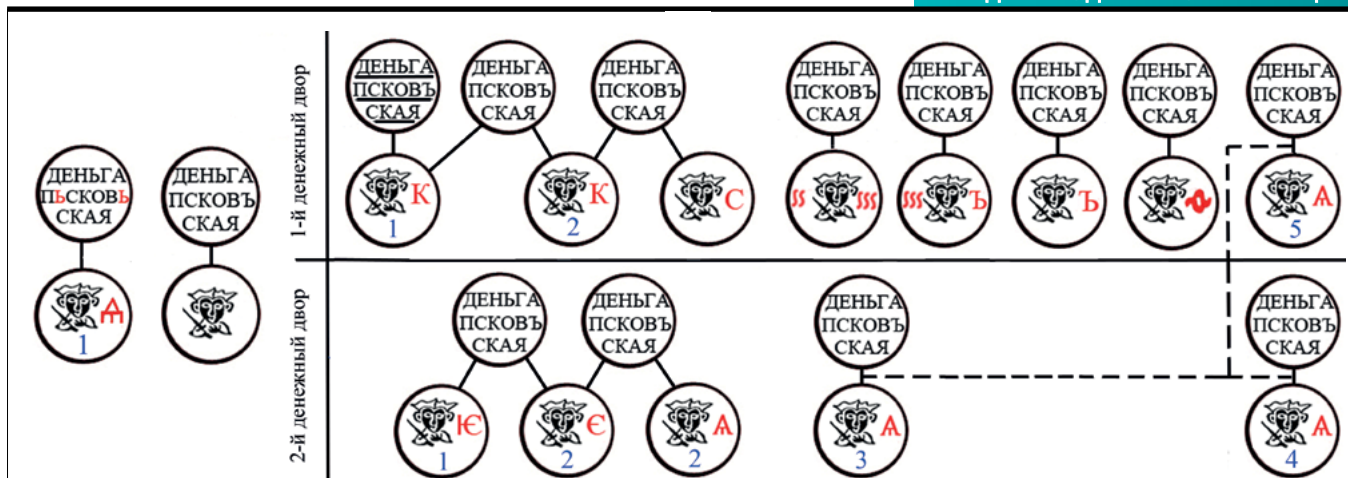

Упрощенная схема псковской независимой чеканки до появления монет с изображением барса

Рисунок 7

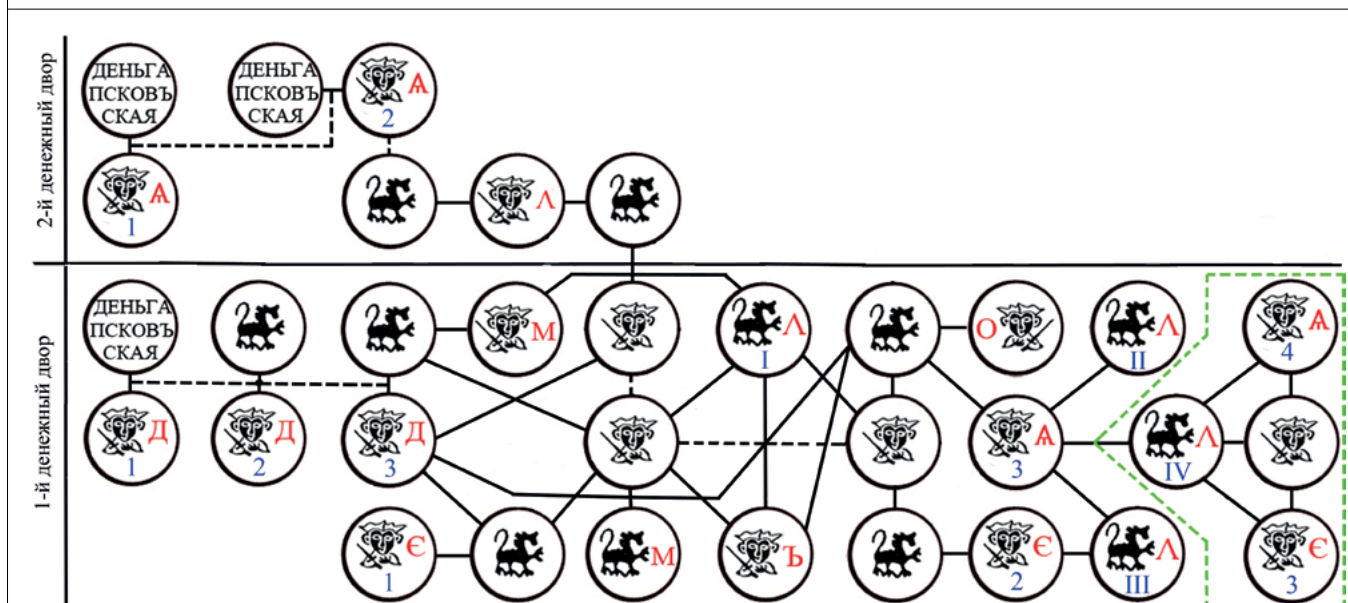

Упрощенная схема псковской независимой чеканки после появления монет с изображением барса

Рисунок 8

«известные» люди, которые в итоге обязательно «попали» в летописи. После анализа информации из различных источников и отбора посадников, которые имеют прозвища, имена и отчества (ПИО), начинающиеся с букв-дифферентов, автором была составлена диаграмма (рисунок 9), где цветом выделены наиболее «подходящие» из них. Каждый посадник имеет свой номер, который проставлен в ячейки, соответствующие годам упоминания в летописных источниках.

При выборе посадников учитывались следующие моменты:

1. Псковские посадники служили пожизненно от момента своего назначения. Похоже, что и ответственного за чеканку тоже назначали пожизненно. Поэтому смена дифферентов связана, прежде всего, с «уходом» посадников, т. е. с моментом, когда в летописях они больше не упоминаются.

2. В связи с вероятностью наличия неточностей в летописных данных возможны отличия фактических

(расчетных) данных от летописных. Такие места в таблице выделены светлым тоном.

3. Современные написания ФИО отличаются от написания ПИО в XV в. не только орфографически, но и могут звучать совершенно по-иному, что отражено вариантами в скобках.

4. На начальном этапе чеканки в качестве дифферента выступала буква **А** (Я) особой формы (**А**).

5. Знак **Ѡ** – это стилизованная старославянская буква **Ѡ** (Ф).

6. Буква **Ъ** – символ, одним из вариантов употребления которого было графическое обозначение звука «О», в дальнейшем была полностью заменена на букву **О**. Использование тех или иных букв всецело зависело от грамотности и (или) желания исполнителя.

7. Ввиду наличия реверса со словами, подчеркнутыми линиями (рисунок 7), полагаем, что посадники, имеющие в ПИО букву **К**, должны были служить в 1450-х – 1460-х гг., т. к. такое написание легенды характерно для «соседней» новгородской чеканки именно этого периода.



Годы	Дифферент	Посадник																Дифферент				
1424	⚡	1																				
1425		3																				
1426		1	7	11																		
1427		3	7																			
1428				11																		
1429		1																				
1430																						
1431		1	7																			
1432		1		11																		
1433																						
1434	1	7	11																			
1435			7	11																		
1436-1440	без букв																					
1441			7																			
1442-1443																						
1444									16													
1445									16													
1446																						
1447					12																	
1448-1450																						
1451-1454																						
1455								13														
1456		4	8	12				16														
1457-1459																						
1460								16														
1461	E(1)	2			12			16														
1462					12		14 (судья)	16														
1463	E(2)	2			12		14 (судья)	16	19 (без титула)	22												
1464			4	8				14														
1465		4	8					16														
1466	⚡								19													
1467			4							19												
1468										19												
1469			2							19												
1470			2							19												
1471			2							19						36						
1472				9				17													38	
1473			2	5						19				24								
1474			2	5								23	24			36						
1475					12	15	17							29			38	40				
1476	⚡				12		17		20 (без титула)				29	33	36	38	40					
1477			5	9		15	17					25	30		36	40						
1478						15						23										
1479			2	5																		
1480			2	5	9				18	20		25	31		36	40						
1481																						
1482		⚡ Л	2									23										
1483				2		12		17				23	25			36	40					
1484												26	32	33								
1485			2	6	10	15	17	18	20	23				34	36	40						
1486	Л Ъ (O)	6	10	15	17				23	27				36	38							
1487-1490	без букв																					
1491																						
1492																						
1493																						
1494																						
1495											23	27	32									
1496											23											
1497											23											
1498											23											
1499												27			37	40						
1500									21				37									
1501												32										
1502	Л - ⚡																					
1503															34	37						
1504									21						34							
1505-1508																						
1509											23	28									39	
1510											23	28		35							39	

1	Яким Павлович
2	Яков Иванович Кротов
3	Микула Павлович
4	И(Е)натий Логинович
5	Козьма Сысоевич
6	А(О)ндрей Иванович
7	Иван Сидорович
8	Леонтий (Елентий*) Макарьевич
9	Василий Сазонович
10	Василий Коростовой
11	Сильвестр Леонтьевич
12	Зиновий Михайлович
13	Стефан Аристович
14	Кондрат
15	Василий Логинович
16	Максим Ларионович
17	Микита Ларионович
18	Макарий Васильевич
19	Стефан Афанасьевич
20	Дорофей Гаврилович
21	Микула Сысоевич
22	Дорофей Альфьрьевич
23	Леонтий Тимофеевич
24	Терентий А(О)ндреевич
25	Кир Алексеевич
26	Елисей Аникеевич Каплин
27	Яков Афанасьевич (Офонасович) Брхохатый
28	Михаил Иовлевич Помозов
29	Моисей Федорович
30	Филип Андреевич
31	Филип Пукышев
32	Василий Епимахович
33	Гаврила Картачев
34	Григорий Яковлевич Кротов
35	Иван Яковлевич Кротов
36	Зиновий Сидорович
37	Федор Гаврилович Сокиркин
38	Козьма Андронович Тилкин
39	Юрий Елисеевич Колпин
40	Стефан Максимович

\* - по аналогии с посадником Леонтием (Елентием) Лубком (1404-1407 гг.)

Диаграмма псковских посадников, ПИО которых соответствует монетным дифферентам

Рисунок 9

8. Будем считать, что интенсивность чеканки монет на одной «производственной линии» примерно одинаковая на всем протяжении эмиссии. При ее расчете будем указывать количество разновидностей (аверс-реверс) в соответствии с работой А. Мельниковой [20].

Денги начального этапа чеканки с **А** и без дифферента (*рисунок 7*) однозначно были изготовлены до 1460 г. Об этом нам говорит состав клада, найденного в 1906 г. в местности Жабоход под Псковом [22]. Затем, анализируя данные из табл. II статьи А.С. Мельниковой [20], можно сказать, что чеканка разделилась, скорее всего, на два денежных двора (*рисунок 7*). Наиболее оптимальными периодами чеканки денег с дифферентом **К**, переходящим в **С**, и соответствующими времени 1450-х – 1460-х гг., являются периоды службы посадников Кондрата и Стефана Афанасьевича. Оптимальным временем перехода одной чеканки к другой является 1465 г. (*рисунок 9*). Таким образом, до момента окончания чеканки денег с буквой **С** (1473 г.) прошло 8 лет, т. е. интенсивность чеканки – около 12 вар. в год ( $95/8=11,9$ ). Следовательно, Кондрат «отвечал» за чеканку в течение 5 лет и был назначен в 1461 г. (*рисунок 9*). С учетом полученной интенсивности чеканки и данных на *рисунок 9* можно определить другие периоды чеканки монет с различными дифферентами, связав их с соответствующими посадниками (*рисунок 10*).

Начиная с определенного момента некоторые буквы соответствуют отчествам (фамилиям) посадников, а не их именам, как было ранее. Связано это, по всей видимости, с укреплением московского влияния после событий 1471 г., где ситуация отчество=фамилия была гораздо более типичной.

Первые монеты с «владимирским барсом» – с дифферентом **Д**, т. к. только они имеют предыдущую разновидность со строчной надписью (*рисунок 8*). Чеканка их на 1-м дворе началась примерно с 1480 г. (*рисунок 9, таблица 1*). Эта дата совпадает с предполагаемым временем изготовления новгородских четвериц с барсом, т. е. подтверждает наличие в 1480 г. некоего «общего» решения Московских властей, связанного с переходом Пскова и Новгорода на Московскую символику (см. ранее).

В 1480-х годах на обоих денежных дворах были организованы несколько параллельных «производственных линий», чеканивших монеты с дифферентами **Д**, **Е**, **М**, **Л**, **А** (*рисунки 7, 8*). Причем, денги с буквами **М** и **Е** штамповались «связаны» с монетами, имеющими дифферент **Д** (табл. IV и V из [20]), поэтому отнесены к 1-му денежному двору, а монеты с буквой **Л** отнесены ко 2-му двору по причине существования их штамповальной связи с аверсом **А** (табл. III из [20]). С 1486 г., по нашей версии, чеканка продолжилась только на 1-м денежном дворе на нескольких «производственных линиях» (*рисунок 8*), т. к. вся последующая эмиссия буквально «пронизана» штамповальными связями между разными типами монет. Показанные в табл. V из [20] экземпляры со строчной надписью, возможно, отнесены сюда ошибочно из-за повторного применения их штампов аверсов в этот период чеканки.

На заключительном этапе, примерно с 1497/1498 гг., средний вес псковских монет становится равным 0,79 г (табл. V из [20]), что сближает их с весовой нормой, принятой в Московском государстве (на *рисунок 8* выделено пунктиром) [20]. Изготавливаются «тяжелые» денги с дифферентами **Л-А** и **Л-Е** плюс некоторое количество монет только с буквой **Л**. Причем вариантов монет с буквами **Л-Е** больше, чем с **Л-А** (42 против 30), что подтверждает факт «исчезновения» Василия Епимахова из летописей несколько позже, чем Якова Брюхатого (*рисунок 9*). В итоге, по версии автора, псковская денежная эмиссия прекратилась примерно в 1502 г. (*рисунок 9, таблица 1*).

Теперь перейдем к чеканке Новгорода периода независимости. Чеканились монеты периода независимости со стоящей и сидящей левыми фигурами, причем, скорее всего, параллельно друг другу на двух разных денежных дворах [24]. Единственной изданной работой по новгородским монетам, в которой подробно рассмотрены монетные штампы, является книга И.И. Толстого [23]. На ней и основан последующий анализ с указанием соответствующих номеров аверсов или реверсов. Естественно, с тех пор многое изменялось, поэтому при появлении каких-то новых публикаций, связанных с анализом штамповальных связей, выводы автора можно будет корректировать.

В схематическом изображении монет сделаны некоторые упрощения и уточнения (*рисунок 10*).

По мнению автора, дифферента **А** не было, а была буква **Д**, похожая на заглавную **А** (*рисунок 10*). Аналогично с дифферентами **Б** и **Б-П** – на самом деле это **В** и **В-П**, т. к. на монетах этого периода очень часто в легенде реверса можно было наблюдать написание «**Б**» вместо «**В**» (*рисунок 10*). Полагаю, что разновидности монет последнего этапа чеканки (группы **С-Д**, **С-О-Д**, **С-О** на *рисунок 10*) получились в результате ошибок и низкой квалификации монетных резчиков, которые зеркально отображали как отдельные дифференты, так и композиции из двух букв целиком относительно фигур в центре, а также просто «забывали» вырезать некоторые из них. Исходя из этого, получается, что буква **С** может быть всегда около левой фигуры. Поэтому автор расширявает ее как **София**. Указанные монеты относятся к 1470-м гг. [24]. Именно в эти годы в некоторых Новгородских грамотах (Договор о перемирии с Дерптом от 1474 г., Вкладная архиепископа Феофила Вяжицкому монастырю от 1473/1474 гг.) в преамбуле появляются слова типа «Милостью Божьей и святых Софьи, Премудрости Божьей...» [14]. Таким образом, св. София уже официально выступает как небесная покровительница Новгорода в отличие от летописей, где она, как считал М.А. Львов, скорее была олицетворением православного храма и «социальных симпатий летописца» [27]. Более того, иконописный образ сидящей св. Софии сложился уже в 1-й четв. XV в., а не во 2-й его половине, как писал М.А. Львов [27], т. к. известная икона «София, Премудрость Божия» из Благовещенского собора (*рисунок 11-1*) в соответствии с доводами доктора искусствоведения Л.И. Лифшица [28] относится к живописи именно этого периода. То есть на момент

Таблица 1

## Псковские посадники и соответствующие им периоды монетной чеканки

Денежный двор	Годы	Период (расчет)	Дифферент	Посадник
	1424–1428	Около 4 лет ( $49/12=4,1$ )	А (А, Я)	Яким Павлович
I	1461–1465	Около 5 лет ( $60/12=5$ )	К	Кондрат
I	1465–1473	Около 8 лет ( $98/12=7,9$ )	С	Стефан Афанасьевич
I	1474	Менее года	Ь (О)	Терентий А(О)ндреевич (Терентий Ондреев)
I	1475/1476	Менее года	Ф (Ф, Ф)	Моисей Федорович (Моисей Федоров)
II	1463–1467 или 1461–1465	Около 4 лет ( $52/12=4,3$ )	Е (Е)	И(Е)гнатий Логинович или Леонтий (Елентий) Макарьевич
II	1467–1475/1476 или 1465– 1473/1474	Около 9 лет ( $104/12=8,7$ )	А(Я)	Яков Иванович Кротов
I	1476–1479	Около 3–4 лет	А(Я)	Яков Иванович Кротов
II	1475/1476– 1484/1485 или 1473/1474– 1484/1485	Около 10–12 лет	А(Я)	Яков Иванович Кротов
I-II		Всего 14–15 лет ( $175/12=14,6$ )	А(Я)	Яков Иванович Кротов
II	1482–1486	Около 5 лет ( $62/12=5,2$ )	Л	Василий Логинович (Василий Логинов) или Леонтий Тимофеевич
I	1480–1485	Около 6 лет ( $77/12=6,4$ )	Д	Дорофей Гаврилович
I	1484–1486	Около 3 лет ( $41/12=3,4$ )	Е	Василий Епимахович (Василий Епимахов)
I	1485–1486	Около 2 лет ( $(25+2)/12=2,3$ )	М (аверс+реверс)	Микита Ларионович или Макарий Васильевич
I	1486/1487	Менее года	Ь (О)	А(О)ндрей Иванович
I	1486/1487	Менее года	Л (реверс)	Леонтий Тимофеевич
I	1487–1490/1491	Около 4 лет	Без букв	Неизвестно
I	1490/1491	Менее года	О	Яков Афанасьевич (Офонасович) Брюхатый (Яков Офонасов)
I	1491–1495	Около 5 лет ( $58/12=4,8$ )	А(Я)	Яков Афанасьевич (Офонасович) Брюхатый
I	1496–1497	Около 2 лет ( $22/12=1,8$ )	Л - А(Я)	Леонтий Тимофеевич + Яков Афанасьевич (Офонасович) Брюхатый
I	1497/1498–1500	Около 3 лет ( $30/12=2,5$ )	Л - А(Я)	Леонтий Тимофеевич + Яков Афанасьевич (Офонасович) Брюхатый
I	1497/1498–1501	Около 4 лет ( $42/12=3,5$ )	Л - Е	Леонтий Тимофеевич + Василий Епимахович (Василий Епимахов)
I	1501–1502	Менее 2 лет	Л (реверс)	Леонтий Тимофеевич

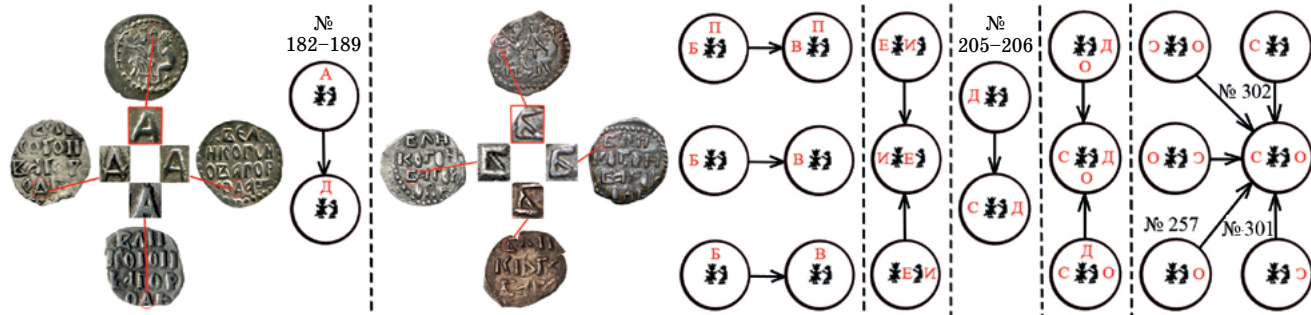

Уточнения и упрощения в схематическом изображении новгородских монет (изобр. www.coins.su/forum, www.rus-moneta.ru)

Рисунок 10

чеканки монет с сидящей левой фигурой икона уже была, но образ св. Софии еще окончательно не закрепился в этом виде, поэтому на монетах сосуществовали некоторое время два варианта. По мере «укрепления» первого из них, образ со стоящей фигурой был вытеснен окончательно. Поэтому в 3-й четв. XV в. появляется подобное изображение св. Софии – Премудрости Божьей в Софийском соборе Новгорода (рисунок 11-2), затем ее изображение уже видим на медных новгородских пулах (рисунок 11-3). Таким образом, все сводится к тому, что левая фигура – это София.

Опираясь на работу И.И. Толстого [23] и учитывая вышеизложенные уточнения и упрощения, представляем на рисунке 12 свое видение схемы чеканки новгородских денег с дифферентами. Эмиссия разбита на несколько периодов, в которых выделено несколько «линий», чеканивших денги с разными дифферентами. Причем их количество увеличивается с 2 до 5, а затем падает опять до 2 на завершающем этапе. Деление на «линии» условное и только в рамках одного периода.

Воспользуемся информацией М.П. Сотниковой из статей [24] и [29]. Разновидностей аверсов монет последнего этапа чеканки – около 300,

а чеканились они примерно с 1470 г., т. е. на протяжении 8–8,5 года. Из схемы на рисунке 12 видно, что денги с буквами С-Д и С-О-Д чеканились параллельно на двух «линиях», поэтому, скорее всего, и последующие монеты с буквами С-О чеканились таким же образом. Значит, на период 8–8,5 года приходится по 150 разновидностей на каждой «линии», т. е. примерно по 18 в год. Длительность других периодов была получена, исходя из этой интенсивности чеканки, данных этих же статей по остальным аверсам (рисунок 12).

С учетом штемпельных связей [23] можно отнести разновидности с буквой Д (№ 186–187 и № 198–199) к более раннему периоду – до 1462/1463 гг. Значит, на период 1465/1466 – 1469/1470 гг. приходятся аверсы № 182–185, 188–189, а также с буквой Д (№ 200–204). По той же причине можно сказать, что монеты с дифферентами Z, O-O, Ф, И и без букв (некоторые) «бились» в это же время, а изготовление денег с буквами В и Е происходило в начале 1460-х гг. (рисунок 12). Опять же, исходя из данных Толстого [23], получается, что самыми ранними пореформенными монетами являются денги без букв (с крестиком и некоторые из тех, что вообще без знаков),

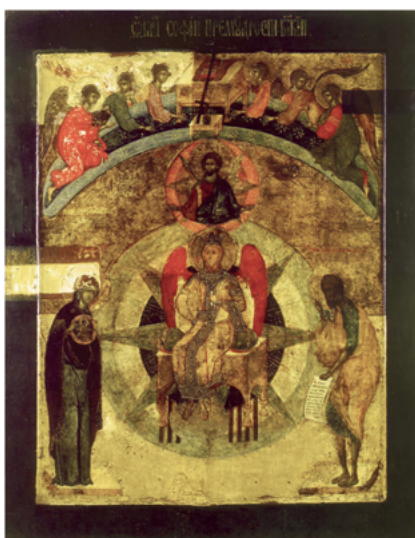

1



2



3

Иконы св. Софии – Премудрости Божьей (1-2) и ее изображение на медном новгородском пуло (3) (прорисовка пуло из [18])

Рисунок 11

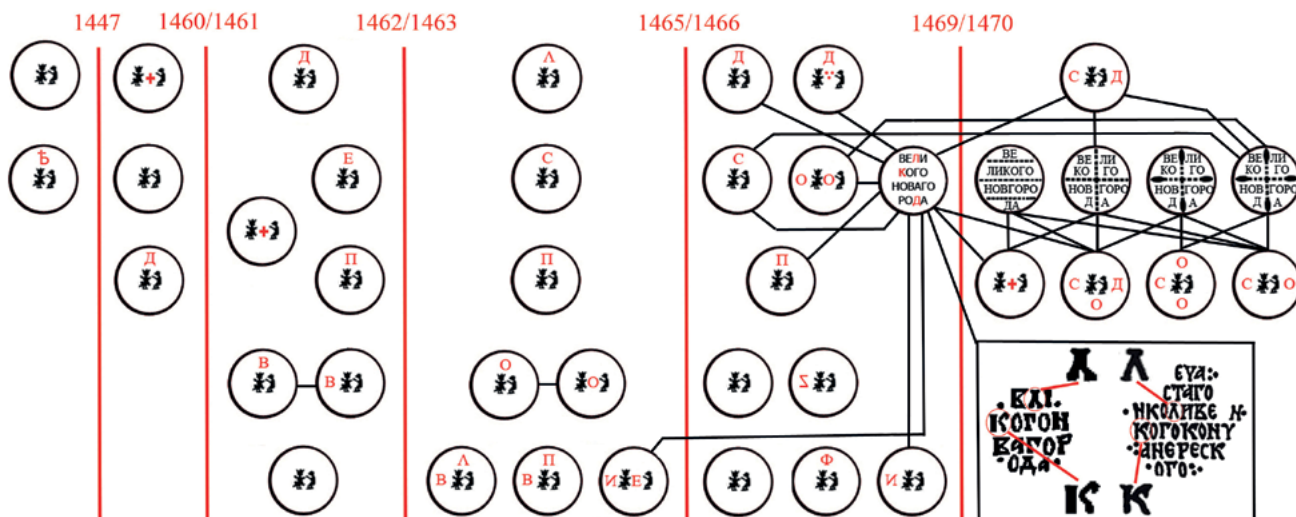

Годы	Период (расчет)	Количество видов аверсов	Дифферент
1461/1462 – 1469/1470	Около 8–9 лет (150/18=8,3)	150	П
1462/1463 – 1469/1470	Около 6–7 лет (120/18=6,7)	120	С
1462/1463 – 1465/1466	Около 3–4 лет (70/18=3,9)	70	О
1462/1463 – 1465/1466	Около 3–4 лет (70/18=3,9)	70	Л
1465/1466 – 1469/1470	Около 4–5 лет (80/18=4,4)	~80	Д (№ 182–185, 188–189) + Д (№ 200–204)
1462/1463 – 1465/1466	Около 3–4 лет (65/18=3,6)	~65	В-П + И-Е + Е-И

Упрощенная схема новгородской денежной чеканки монет с дифференциами

Рисунок 12

а также с буквой Д (№ 198–199). Следует отметить один из последних видов реверса с новым типом шрифта и характерным начертанием букв Л, Д и К. Этот шрифт использовался на печати Неревского конца Новгорода в жалованной грамоте города Соловецкому монастырю от 1468 г. (рисунок 12), описанной в [30]. Эта дата как раз попадает в указанный на схеме период 1465/1466 – 1469/1470 гг.

Монет со стоящей Софией и «крестовым» реверсом на последнем этапе не отмечено. Поэтому можно уверенно сказать, что к 1469/1470 гг. 2-й денежный двор прекратил свою работу, а образ сидящей Софии утвердился окончательно. В итоге получается, что существенный рост новгородской чеканки монет с дифференциами и сидящей Софией приходится где-то на 1460/1461 гг., а это коррелирует с нашим расчетом возобновления «дифферентной» псковской чеканки (дифферент К, 1461 г.).

Попробуем определить принадлежность дифференентов. Как и в случае с Псковом, полагаем, что они соответствуют новгородским посадникам, ответственным за денежную чеканку на той или иной «производственной линии». Для определения посадников были проанализированы работы В.Л. Янина [30; 31]. В результате была получена диаграмма интересующих нас посадников (рисунок 13), в которой цветом выделены наиболее «подходящие» из них. Каждый посадник имеет свой номер, который проставлен в ячейки, соответствующие годам упоминания в летописных источниках.

При выборе посадников учитывались следующие моменты:

1. Прозвище, имя и отчество (ПИО) посадника должны начинаться с буквы-дифферента. Причем, отдавалось предпочтение тем посадникам, у которых на букву-дифферент начинаются только имена или прозвища, т. к. в Новгороде в те времена еще не были сильны традиции написания типа отчество это «фамилия» (это видно по посадничьим печатям [30]), как в соседней Московии.

2. Современные написания ФИО орфографически отличаются от написания ПИО в XV в., что отражено вариантами в скобках.

3. Посадники не назначались пожизненно. Они могли быть отстранены от своих обязанностей на веche. Думаю, что этот принцип можно распространить и на ответственных за чеканку.

4. В Новгороде был принят «кончанский» принцип формирования посадников. Они назначались от 5 концов города. После денежной реформы 1447 г., согласно летописи, были назначены 5 «денежников», т. е. этот принцип присутствовал и в монетной чеканке. В городе были следующие концы – Неревский, Словенский, Загородский, Плотницкий, Людин. Последние три В.Л. Янин объединил в т. н. Пруско-Плотницкую группировку [30].

5. Фактический (расчетный) период службы посадников может отличаться от упомянутого в летописях и (или) указанного В.Л. Яниным [30; 31].

Таким образом, исходя из данных рисунка 13, автором была получена таблица посадников и их соответствие буквам-дифферентам с разбивкой по периодам чеканки (таблица 2).

Годы	Посадник																			
1441																				
1442																				
1443																				
1444																				
1445																				
1446																				
1447																				
1448																				
1449																				
1450																				
1451																				
1452																				
1453																				
1454																				
1455																				
1456																				
1457																				
1458																				
1459																				
1460																				
1461																				
1462																				
1463																				
1464																				
1465																				
1466																				
1467																				
1468																				
1469																				
1470																				
1471																				
1472																				
1473																				
1474																				
1475																				
1476																				
1477																				
1478																				

1	Василий Александрович Кятимир	Н
2	Василий Степанович	С
3	Василий Опальнич	С
4	Василий Глаголемп	П
5	Василий Иванович	С
6	Кузьма Остафьевич Грузов	С
7	Мина Власевич	С
8	Феофилакт Захарынич Скупой Порочка	П
9	Самсон Иванович	Н
10	Федор Остафьевич Своеземцев	С
11	Тимофей Остафьевич	С
12	Есиф Васильевич Носов	П
13	Яков Иванович Селезнев	Н
14	Есиф Андреевич Горюшков	П
15	Есиф Яковлевич	П
16	Олферий Иванович	С
17	Есиф Григорьевич Посахов	П
18	Кузьма Григорьевич Овин	П
19	Захария Григорьевич Овин	П
20	Офонас Остафьевич Груз	С
21	Богдан Есифович Носов	П
22	Григорий Давыдович	П
23	Лука Федорович	П
24	Дмитрий Васильевич Глухов	С
25	Яков Игнатьевич Лозьев	?
26	Дмитрий Исаакович Борецкий	Н
27	Иван Луквич Шова	П
28	Михаил Иванович Туча	П
29	Иван Офанасович	С
30	Исаак Андреевич Борецкий	Н
31	Яков Федорович	П
32	Иван Лаврентьевич	?
33	А(О)лександр Самсонович	Н
34	А(О)лександр Васильевич Кавский	П
35	Федор Яковлевич	П
36	Фома Андреевич Курятник	П
37	Федор Алексеевич	С
38	Федор Оксифович Глаголемп	П
39	Федор Самсонович	Н
40	Никита Есифович (Посахов)	П

С – Словенский конец      Н – Неревский конец      П – Прусско-плотницкая группировка

Диаграмма новгородских посадников, ПИО которых соответствует дифференциалам

Рисунок 13

Таблица 2

Новгородские посадники и периоды монетной чеканки

Период	Дифферент	Посадник	Конец/группировка	Примечание
После 1469/1470	С	Св. София		В составе других дифференциалов
	О	Офонас Остафьевич Груз	Словенский	В составе групп С-О-Д, С-О
	О-О	Офонас Остафьевич Груз		
	Д	Дмитрий Исаакович Борецкий	Неревский	В составе групп С-О-Д, С-Д

Продолжение таблицы 2

Период	Дифферент	Посадник	Конец/группировка	Примечание
1465/1466 – 1469/1470	<b>Д</b>	Дмитрий Исаакович Борецкий	Неревский	
	<b>О-О</b>	Офонас Остафьевич Груз	Словенский	Кратковременно
	<b>С</b>	Федор Остафьевич Своеземцев	Словенский	Видимо, именно его сменил Офонас Груз, т. к. известно, что Федор Своеземцев умер в 1460-х годах [30]
	<b>П</b>	Есиф Григорьевич Посахно или Никита Есифович (Посахно)	Прус-Плот	Последние летописные данные о первом есть за 1463 г., а первые о втором – за 1475 г. (рисунок 13). Но ничего не мешает любому из них «служить» также в этот период. Возможен вариант, когда сначала был Есиф Григорьевич, а через некоторое время – Никита Есифович
	<b>Σ (З)</b>	Захарий Григорьевич Овин	Прус-Плот	Кратковременно
	<b>Ф</b>	Федор Окинфович Глазоемец	Прус-Плот	Кратковременно. Второй претендент – Федор Яковлевич умер в 1466 г. (рисунок 13)
	<b>И</b>	Иван Лукинич Щока	Прус-Плот	
1462/1463 – 1465/1466	<b>С</b>	Федор Остафьевич Своеземцев	Словенский	
	<b>П</b>	Есиф Посахно или Никита Есифович (Посахно)	Прус-Плот	
	<b>О</b>	А(О)лександр Самсонович	Неревский	Второй претендент – Захарий Овин имел другой знак (см. ранее)
	<b>И-Е</b>	Иван Щока + Есиф Яковлевич или Есиф Андреевич Горошков	Прус-Плот	Совместно. Предпочтительно – Есиф Яковлевич (умер в 1466 г.)
	<b>Л</b>	Лука Федорович или Яков Игнатьевич Лозьев	Прус-Плот	Первый в 1462 г., а второй – в 1463 г. были тысяцкими [30], после этого вполне могли быть посадниками
	<b>В-Л</b>	Василий Глазоемец + Лука Федорович или Яков Лозьев	Прус-Плот	Совместно. Кратковременно
1460/1461 – 1462/1463	<b>В-П</b>	Василий Глазоемец + Есиф Посахно или Никита Есифович (Посахно)	Прус-Плот	Совместно
	<b>П</b>	Есиф Посахно или Никита Есифович (Посахно)	Прус-Плот	
	<b>Е</b>	Есиф Яковлевич или Есиф Андреевич Горошков	Прус-Плот	Предпочтительно – Есиф Яковлевич (см. ранее)
	<b>В</b>	Василий Глазоемец	Прус-Плот	
1447 – 1460/1461	<b>Д (№ 198–199, 186–187)</b>	Дмитрий Васильевич Глухов	Словенский	
1447 – 1460/1461	<b>Д (№ 198–199)</b>	Дмитрий Васильевич Глухов	Словенский	
До 1447	<b>Ъ «ять» (Е)</b>	Любой посадник этого периода, имеющий первую букву <b>Е</b> в своем ПИО	Неизвестны	Данная буква – это символ, одним из вариантов употребления которого было графическое обозначение звука «Е», в дальнейшем она была полностью заменена буквой <b>Е</b> . Использование тех или иных букв целиком зависело от грамотности и (или) желания исполнителя

Становится возможным уточнить дату окончания чеканки монет, имеющих дифференты С-Д и С-О-Д. Это середина 1471 г., когда после пленения Дмитрий Борецкий был казнен. Как видим, кончанский принцип формирования ответственных за чеканку в заключительном этапе уже не соблюдался – с 1469/1470 г. до середины 1471 г. было два ответственных, представлявших Неревский и Словенский концы, а после середины 1471 г. был только представитель Словенского конца города. Аверсы с буквами О-О и С «сочетаются» с более поздними реверсами заключительного периода (рисунки 12). По мнению автора, такое могло быть возможным только в том случае, если аверсы «принадлежат» одному и тому же посаднику, как и последующие (С-О-О и С-О), либо посаднику,

представляющему один и тот же конец города (в данном случае – Словенский). Также при совместной ответственности за чеканку (дифференты И-Е, В-П и др.) оба посадника должны представлять один конец города (одну группировку). В отношении аверсов без дифферентов можно сказать, что за ними также вполне могут «скрываться» представители посадничества от разных концов или группировок города.

В заключение отметим, что хоть предложенные версии и носят условно-вероятностный характер, но они очень неплохо коррелируют как с отдельными нумизматическими данными, так и с общеисторическими событиями в целом и, естественно, при поступлении новой информации могут быть соответствующим образом скорректированы.

### Библиографический список:

1. Львов, М.А. «Великокняжеские» новгородки (опыт поштемпельного анализа русских монет XV в.) / М.А. Львов // Русская нумизматика XI–XX веков. – Ленинград, 1979.
2. Зайцев, В.В. Русские монеты времени Ивана III и Василия III / В.В. Зайцев. – Киев, 2006.
3. Волков, И.В. «Новгородский денежный двор», или «Новгородские денежные дворы» при Иване III? / И.В. Волков // Русь, Литва, Орда в памятниках нумизматики и сфрагистики. – Выпуск 6. – М., 2019.
4. Зимин, А.А. Россия на рубеже XV–XVI столетий (очерки соц.-полит. истории) / А.А. Зимин. – М., 1982.
5. Зимин, А.А. Формирование боярской аристократии в России во вт. пол. XV – пер. трети XVI в. / А.А. Зимин. – М., 1988.
6. Пашкова, Т.И. Местное управление в Русском государстве пер. пол. XVI в. (наместники и волостели) / Т.И. Пашкова. – М., 2000.
7. Богуславский, В.В. Славянская энциклопедия. Киевская Русь-Московия / В.В. Богуславский. – Т. 1, 2. – М., 2003.
8. Правящая элита Русского государства посл. четв. XV–сер. XVI вв. [Электронный ресурс]. – Режим доступа: <https://ruling-elite.spbu.ru> – СПб., Гос. ун-т, 2019.
9. Большая Российская энциклопедия [Электронный ресурс]. – Режим доступа: <https://bigenc.ru/>.
10. Восточная литература. Средневековые исторические источники Востока и Запада [Электронный ресурс]. – Режим доступа: <http://www.vostlit.info/>.
11. Полн. собр. русских летописей. – СПб, 1848. – Т. 4: IV и V Новгородские и Псковские летописи.
12. Русская историческая библиотека / Ред. А. Барсуков. – СПб., 1894. – Т. 15: Русские акты Ревельского городского архива.
13. Курляндские, Лифляндские, Эстляндские и Финляндские дела в Моск. гл. архиве М-ва иностр. дел. – М., 1896.
14. Грамоты Великого Новгорода и Пскова / Под ред. С.Н. Валка. – Ленинград, 1949.
15. Акты, относящиеся к истории Западной России. – СПб., 1846. – Т. 1: Археологическая комиссия.
16. Борисов, Н. Иван III / Н. Борисов. – М.: Молодая гвардия, 2006.
17. Волков, И.В. Новгородские пула «Князя Великого» / И.В. Волков. – Двадцатая всероссийская нумизматическая конференция. Тезисы докладов и сообщений. – М., 2019.
18. Зайцев, В.В. О датировке различных типов Новгородских пул XV–XVI вв. / В.В. Зайцев. – Двадцатая всероссийская нумизматическая конференция. Тезисы докладов и сообщений. – М., 2019.
19. Гулецкий, Д.В. Русские монеты 1353–1533 / Д.В. Гулецкий, К.М. Петрунин. – Минск, 2013.
20. Мельникова, А.С. Псковские монеты XV в. / А.С. Мельникова // Нумизматика и эпиграфика. – Т. 4. – М., 1963.
21. Толстой, И.И. Русская допетровская нумизматика / И.И. Толстой // Вып. 2. Монеты Псковские. – СПб., 1886.
22. Труды Псковского Археологического Общества за 1906 г. – Вып. 4. – Псков, 1907.
23. Толстой, И.И. Русская допетровская нумизматика / И.И. Толстой // Вып. 1, Монеты Вел. Новгорода. – СПб., 1884.
24. Сотникова, М.П. Денежный чекан Новгорода Великого (1420–1471) / М.П. Сотникова. – Нумизм. альманах. – № 3. – М., 2001.
25. Вовин, А.А. Князь и посадник в Пскове XIV–XV вв. / А.А. Вовин. – СПб.
26. Кафенгауз, Б.Б. Древний Псков (очерки по истории феодальной республики) / Б.Б. Кафенгауз. – М., 1969.
27. Львов, М.А. Еще раз к вопросу об изображении на новгородских монетах. Прошлое нашей Родины в памятниках нумизматики / М.А. Львов. – Ленинград, 1977.
28. Лифшиц, Л.И. София Премудрость Божия в русской иконописи. София Премудрость Божия. Выставка русской иконописи XIII–XIX веков из собраний музеев России / Л.И. Лифшиц. – М., 2000.
29. Сотникова, М.П. Денежный чекан Великого Новгорода в 1447 году / М.П. Сотникова // Междунар. нумизм. альманах «Монета». – № 6. – М., 1999.
30. Янин, В.Л. Новгородские посадники / В.Л. Янин. – М., 2003.
31. Великий Новгород. История и культура IX–XVII веков. Энциклопедический словарь / отв. ред. В.Л. Янин. – СПб., 2007.



## On the Issue of Certain Numismatic Riddles of Coin Minting of Novgorod and Pskov in 15th – 16th Centuries

**Yury DZENISENKA**, Member of the NGO “Belarusian Numismatic Society”, Republic of Belarus, Minsk, e-mail: dyn291171@tut.by.

**Abstract.** *The study is devoted to coin minting of Novgorod and Pskov of the 15th – 16th centuries. The author tries to understand the issue of the belonging of the letters (mint marks) on the Novgorod and Pskov coins of the specified period, assuming that they correspond not to merchants authorized to mint coins, but to persons responsible for coinage. The versions proposed by the author are conditional, however, they are well correlated with both individual numismatic data and general historical events as a whole.*